



INSTITUT PENGAJIAN ISLAM DAN DAKWAH SABAH

# PEKELILING PENGARAH

BIL.5 TAHUN 2020

## **GARIS PANDUAN PENGURUSAN PENDAFTARAN PELAJAR DAN PELAKSANAAN PENGAJARAN DAN PEMBELAJARAN (PdP) INSTITUT PENGAJIAN ISLAM DAN DAKWAH SABAH KAMPUS KUDAT DALAM TEMPOH PERINTAH KAWALAN PERGERAKAN PEMULIHAN**

### **1. TUJUAN**

- 1.1 Garis panduan ini disediakan sebagai rujukan kepada pegawai dan kakitangan Institut Pengajian Islam dan Dakwah Sabah (IPDAS) Kampus Kudat dan pihak pengurusan tertinggi JAKIM bagi mengambil langkah-langkah perlu bagi mengawal penularan jangkitan penyakit Coronavirus 2019 (COVID-19).
- 1.2 Garis panduan ini hendaklah dibaca bersama dengan pekeliling Pengarah Institut Pengajian Islam dan Dakwah Sabah, Garis Panduan dan arahan serta peraturan berkaitan yang sedang berkuat kuasa dan yang akan dikeluarkan dari semasa ke semasa. (Rujukan Garis Panduan Pembukaan Institusi dan Garis Panduan Operasi Institusi Pengajian Tinggi dalam tempoh Perintah Kawalan Pergerakan Pemulihan).

### **2. LATAR BELAKANG**

- 2.1 Kerajaan Malaysia melalui Perutusan khas YAB Perdana Menteri telah mengisytiharkan Perintah Kawalan Pergerakan Pemulihan (PKPP) bermula 10 Jun hingga 31 Ogos 2020. Dalam tempoh PKPP ini, hampir semua sektor ekonomi telah beroperasi sepenuhnya termasuk sektor pendidikan.
- 2.2 Bagi Institut Pengajian Islam Dan Dakwah Sabah Kampus Kudat, pengambilan pelajar akan dilaksanakan pada 6-7 Julai 2020 dan kaedah pengajian akan dilaksanakan secara bersemuka memandangkan kebanyakan pelajar adalah terdiri daripada mereka yang tinggal di

pedalaman negeri Sabah dan mempunyai capaian telekomunikasi yang rendah.

- 2.3 Justeru, garis panduan ini dikemukakan untuk dipatuhi oleh semua kakitangan IPDAS Kampus Kudat, pensyarah, pelajar dan ibu bapa semasa sesi pendaftaran pelajar baharu dilaksanakan.
- 2.4 Penjagaan kesihatan dan amalan penjarakan sosial adalah amat penting dalam pengurusan pendaftaran dan pelaksanaan PdP bagi mengelakkan penularan jangkitan COVID-19 dalam kalangan pelajar, pensyarah dan warga IPDAS, Kampus Kudat.

### **3. OBJEKTIF**

Objektif garis panduan ini adalah untuk memastikan:

- 3.1 pengurusan pendaftaran masuk ke institusi dan asrama dapat berlaku dengan lebih teratur dan lancar;
- 3.2 keselamatan dan kesihatan pelajar, pensyarah dan warga institusi diutamakan semasa mereka berada di blok kuliah dan asrama; dan
- 3.3 proses PdP berlaku dalam keadaan selamat.

### **4. TAFSIRAN**

- 4.1 Bergejala bermaksud simptom awal COVID-19 iaitu sama ada mengalami demam (suhu badan  $37.5^{\circ}\text{C}$  dan ke atas), batuk, selesema, sakit tekak atau sesak nafas.
- 4.2 Bilik PdP bermaksud bilik darjah dan bilik-bilik khas yang digunakan bagi tujuan PdP.
- 4.3 Pentadbir institusi merujuk Pengarah, Pengetua, pegawai, kakitangan dan mereka yang bertugas di IPDAS Kampus Kudat.

### **5. PERANAN DAN TANGGUNGJAWAB**

Peranan dan tanggungjawab umum pihak yang terlibat adalah seperti berikut:

## 5.1 Pentadbir Institusi

- 5.1.1 memastikan institusi berada dalam keadaan selamat untuk beroperasi;
- 5.1.2 memastikan pelajar, pensyarah dan warga institusi yang hadir ke institusi berada dalam keadaan sihat dan selamat;
- 5.1.3 memberikan penerangan dan pendidikan berterusan kepada pelajar, pensyarah dan warga institusi mengenai penularan jangkitan COVID-19 dengan memperincikan kepentingan penjagaan kesihatan seperti mencuci tangan dan menggunakan pensanitasi tangan (*hand sanitizer*), penggunaan pelitup muka apabila perlu serta kepentingan amalan penjarakan sosial;
- 5.1.4 memastikan pelajar, pensyarah dan warga institusi mematuhi garis panduan yang ditetapkan;
- 5.1.5 memastikan pelajar mendapat akses kepada PdP dengan sokongan dan kerjasama Pengurusan tertinggi IPDAS, Jawatankuasa Tertinggi JAKIM dan agensi-agensi yang berkaitan;
- 5.1.6 memantau PdP yang dijalankan dan memberikan sokongan yang bersesuaian kepada pensyarah;
- 5.1.7 melaporkan perkembangan pembelajaran pelajar kepada ibu bapa/penjaga; (jika perlu) dan
- 5.1.8 membuat keputusan untuk menangani isu pengoperasian institusi berdasarkan garis panduan yang dikeluarkan oleh Pihak Pengurusan Tertinggi JAKIM dan IPDAS serta mengambil kira pandangan pihak yang berkaitan seperti Pejabat Kesihatan Daerah (PKD).

## 5.2 Pensyarah

- 5.2.1 menyediakan Rancangan Pengajaran Harian (RPH) seperti yang digariskan Cawangan Akademik dan Cawangan Kualiti IPDAS;
- 5.2.2 melaksanakan PdP yang bersesuaian dengan kesediaan pelajar dan situasi semasa;

5.2.3 mengingatkan pelajar untuk sentiasa menjaga kebersihan dan mengamalkan penjarakan sosial; dan

5.2.4 memaklumkan pentadbir institusi jika terdapat pelajar yang bergejala.

## 6. PENDAFTARAN PELAJAR

6.1 Sesi pendaftaran pelajar baharu akan dilakukan secara berjadual seperti berikut :

Tarikh Pendaftaran	Sesi	Jumlah Pelajar
6 Julai 2020	Pagi	21
	Petang	21
7 Julai 20120	Pagi	21
	Petang	21
<b>Jumlah Keseluruhan</b>		<b>84</b>

6.2 Semua kakitangan, pelajar dan ibu bapa/penjaga dikehendaki memakai pelitup muka sepanjang proses pendaftaran dilaksanakan.

6.3 Semua kakitangan, pelajar dan ibu bapa/penjaga perlu mematuhi dan mengamalkan penjarakan sosial.

6.4 Cecair pensanitasi tangan (*hand sanitizer*) perlu disediakan di kaunter pemeriksaan suhu dan kaunter pendaftaran asrama.

6.5 Pelajar dan ibu bapa/penjaga yang ingin memasuki dewan pendaftaran perlu melakukan pemeriksaan suhu di Kaunter 1. Nama dan suhu badan akan direkodkan.

6.6 Bacaan suhu badan melebihi 37.5°C dan ke atas adalah tidak dibenarkan untuk memasuki dewan pendaftaran dan perlu merujuk ke hospital untuk pemeriksaan lanjut.

6.7 Ibu bapa/penjaga hendaklah duduk di ruangan menunggu yang telah disediakan oleh pihak IPDAS Kampus Kudat.

6.8 Pelajar dikehendaki ke Kaunter 2 untuk dan melengkapkan kesemua borang pendaftaran yang diberikan. Borang yang tidak lengkap perlu dilengkapkan terlebih dahulu sebelum ke Kaunter 3.

- 6.9 Surat tawaran pelajar akan diberikan di Kaunter 3.
- 6.10 Pelajar perlu menunggu sebelum dipanggil ke Kaunter 4 untuk pembayaran yuran dan tuntutan kit pendaftaran.
- 6.11 Setelah selesai proses pembayaran yuran, pelajar akan ke asrama untuk pendaftaran kemasukan ke asrama.
- 6.12 Carta Alir Pendaftaran Pelajar Baharu adalah seperti di **Lampiran A** dan Pelan Lantai Sesi Proses Pendaftaran Pelajar Baharu adalah seperti di **Lampiran B**.

## **7. PENGENDALIAN ASRAMA, DEWAN MAKAN DAN SURAU**

### **7.1 DORM**

- 7.1.1 Hanya **empat orang sahaja** yang dibenarkan menginap dalam satu dorm.
- 7.1.2 Mengamalkan penjarakan sosial satu meter bagi susun atur katil asrama dan perabot. Pelan Susun Atur Katil dan Almari adalah seperti dalam **Lampiran C**.
- 7.1.3 Penghuni dorm adalah dilarang untuk bersembang dengan jarak yang dekat tanpa mengambil kira penjarakan sosial satu meter.
- 7.1.4 Setiap penghuni dorm adalah dilarang berkongsi peralatan peribadi sesama ahli dorm.
- 7.1.5 Penghuni dorm adalah dilarang untuk berkunjung ke dorm lain dalam tempoh masa yang lama melebihi 20 minit.
- 7.1.6 **Pelajar yang bergejala tidak dibenarkan kembali ke asrama.**
- 7.1.7 Warden asrama perlu sentiasa memantau pelajar yang mengalami gejala demam, sakit tekak, batuk dan sesak nafas.

### **7.2 TANDAS DAN BILIK MANDI**

- 7.2.1 Tandas dan bilik mandi ditetapkan mengikut dorm tertentu dan setiap penghuni hanya dibenarkan menggunakan tandas dan bilik mandi yang telah ditetapkan.

7.2.2 Setiap penghuni dorm hendaklah menggunakan kelengkapan mandian sendiri dan dilarang untuk berkongsi.

### 7.3 SUKAN DAN REKREASI

7.3.1 Sukan dan rekreasi yang tidak melibatkan sentuhan adalah **dibenarkan** seperti jogging dan senamrobik. Kegiatan sukan yang lain adalah tidak dibenarkan.

7.3.2 Waktu sukan dan rekreasi yang dibenarkan adalah seperti berikut:

Hari	Masa
Isnin – Jumaat	: 4.30 – 5.00 petang
Sabtu- Ahad	: 7.00 – 8.00 pagi 4.30 - 5.00 petang

7.3.3 Penjarakan sosial satu meter hendaklah diutamakan sepanjang tempoh sukan dan rekreasi dilaksanakan.

### 7.4 PERGERAKAN KELUAR DAN MASUK ASRAMA

7.4.1 Pelajar hendaklah mematuhi jadual keluar masuk yang telah ditetapkan oleh pihak IPDAS Kampus Kudat.

7.4.2 Pelajar yang dibenarkan keluar ke pekan atau seumpamanya, hendaklah mematuhi prosedur operasi standard yang ditetapkan oleh Majlis Keselamatan Negara (MKN) dan agensi-agensi lain yang berautoriti.

### 7.5 DEWAN MAKAN

7.5.1 Pelajar hendaklah mematuhi penggunaan pintu keluar masuk yang telah ditetapkan.

7.5.2 Pelajar dilarang masuk atau keluar dari dewan makan secara berpusu-pusu.

7.5.3 Setiap pelajar dikehendaki untuk duduk makan dan minum di meja yang telah ditetapkan mengikut dorm masing-masing.

7.5.4 Susunan meja dan kerusi di dewan makan hendaklah mematuhi penjarakan sosial satu meter di antara pelajar lain. Pelan Susun Atur dalam Dewan Makan seperti di **Lampiran D**.

- 7.5.5 Setiap pelajar hendaklah beratur ketika ingin membasuh tangan, mengambil makanan dan membasuh pinggan di ruangan yang disediakan.
- 7.5.6 Setiap pelajar hendaklah menyediakan span pembasuh pinggan masing-masing manakala pihak Dewan Makan hanya menyediakan sabun pembasuh pinggan sahaja.
- 7.5.7 Pengendali dewan makan perlu sentiasa memastikan kawasan dewan makan sentiasa bersih dan mematuhi garis panduan penyediaan makanan oleh Kementerian Kesihatan pada setiap masa.

## 7.6 PENGENDALIAN SURAU AL-HIDAYAH

- 7.6.1 Penjarakan sosial satu meter hendaklah diutamakan ketika pergerakan ke Surau.
- 7.6.2 Pelajar hendaklah mematuhi laluan perjalanan ke Surau yang telah ditetapkan oleh pihak IPDAS Kampus Kudat.
- 7.6.3 Kapasiti jumlah jemaah dan kedudukan di dalam Surau Al-Hidayah IPDAS Kampus Kudat adalah mengikut ketetapan semasa yang dikeluarkan sesuai dengan saiz Surau Al-Hidayah IPDAS Kampus Kudat dengan penjarakan satu meter. Cadangan susun atur kedudukan jemaah Surau Al-Hidayah adalah seperti di **Lampiran E**.
- 7.6.4 Ahli jemaah wajib membawa sejadah masing-masing.
- 7.6.5 Setiap ahli jemaah hendaklah membuat pemeriksaan suhu badan setiap orang, pemakaian pelitup muka dan penggunaan pensanitasi tangan (*hand sanitizer*) serta merekodkan kehadiran di dalam buku yang disediakan.
- 7.6.6 Ahli jemaah yang bergejala seperti demam, batuk, selesema, sesak nafas dan sakit tekak termasuk yang menghidap penyakit kronik, kanak-kanak yang berumur 15 tahun ke bawah dan warga asing tidak dibenarkan hadir ke Surau Al-Hidayah IPDAS Kampus Kudat sepanjang tempoh PKPP.
- 7.6.7 Ahli jemaah tidak digalakkan untuk bersalaman setelah selesai solat berjemaah.

7.6.8 Ahli jemaah dibenarkan berada di surau 15 minit sebelum azan dilaungkan dan 15 minit setelah selesai solat fardhu berjemaah kecuali solat fardhu Maghrib dan Subuh untuk memberi ruang program atau kuliah yang akan dilaksanakan.

7.6.9 Tidak bersesak di dalam ruang tandas atau ruang wuduk. Hanya empat orang sahaja dibenarkan masuk ke dalam ruangan tandas dan lapan orang di ruangan wuduk.

## **8. KAEDAH PELAKSANAAN PEMBELAJARAN DAN PENGAJARAN (PdP)**

### **8.1 AKTIVITI DALAM BILIK KULIAH**

8.1.1 Semua aktiviti pembelajaran dan pengajaran (PdP) dilaksanakan sepenuhnya secara bersemuka.

8.1.2 Semua pensyarah dan pelajar **perlu**:

- a. Memakai pelitup muka semasa sesi PdP dijalankan.
- b. Menggunakan pensanitasi tangan (*handsanitizer*) yang akan disediakan disetiap bilik kuliah.
- c. Merekod suhu badan sebelum memulakan sesi PdP.

8.1.3 Bacaan suhu melebihi 37.5°C dan ke atas adalah tidak dibenarkan untuk memasuki kelas pengajian.

8.1.4 Jumlah pelajar di setiap bilik kuliah hanya 14 atau 15 orang sahaja dan jarak antara meja di setiap bilik kuliah adalah satu meter.

8.1.5 Hebahan langkah kebersihan akan dilakukan pada waktu pagi, waktu rehat, sebelum tamat sesi pengajian dan ketika PdP.

8.1.6 Kawasan pengajian mestilah sentiasa bersih dan selamat untuk digunakan.

8.1.7 Semua pensyarah dan pelajar perlu mematuhi dan mengamalkan penjarakan sosial dan sekurang-kurangnya jarak satu meter dalam semua aktiviti pengajian.

8.1.8 Sebarang aktiviti PdP yang melibatkan sentuhan fizikal mestilah dielakkan sama sekali.



8.1.9 Cadangan susun atur kedudukan meja dalam bilik kuliah bagi pelaksanaan PdP secara bersemuka di IPDAS Kampus Kudat semasa tempoh Perintah Kawalan Pergerakan Pemulihan (PKPP) adalah seperti di **Lampiran F**.

## 8.2 PERSEDIAAN PENGAJARAN

8.2.1 Fail PdP akan dibekalkan kepada pensyarah mengikut kursus yang diajar.

8.2.2 Fail PdP hendaklah dilengkapkan dan dihantar kepada Unit Pengurusan Akademik setelah sesi PdP selesai dijalankan mengikut tarikh yang telah ditetapkan.

## 8.3 PEPERIKSAAN

8.3.1 Ketua Pengawas hendaklah memastikan semua pengawas yang bertugas melaksanakan SOP sepanjang peperiksaan dijalankan.

8.3.2 Pengawas bertugas sepanjang peperiksaan dijalankan hanya enam orang dan jumlah pelajar pada tahun ini seramai 84 orang.

8.3.3 Pengawas yang bertugas hendaklah memastikan semua pelajar melaksanakan langkah-langkah penjarakan sosial sepanjang berada di dalam dewan peperiksaan, kerap membasuh tangan, menjaga kesihatan dan kebersihan diri serta tidak bersalaman. Kedudukan meja peperiksaan adalah seperti di **LAMPIRAN G**.

8.3.4 Pengawas yang bertugas hendaklah memastikan semua pelajar menggunakan pelitup muka.

8.3.5 Pengawas akan memeriksa suhu badan semua pelajar sebelum masuk ke dalam dewan peperiksaan sepanjang berlangsungnya peperiksaan.

8.3.6 Pelajar yang mempunyai suhu badan  $37.4^{\circ}\text{C}$  ke bawah dibenarkan untuk masuk ke dalam dewan peperiksaan. Jika suhu  $37.5^{\circ}\text{C}$  ke atas diminta untuk mendapatkan rawatan ke hospital.

## 9. KAEDAH PENGGUNAAN KAFETERIA

9.1 Pelajar hendaklah beratur ketika hendak membeli di Kafeteria dengan penjarakan sosial satu meter di antara pelajar lain.

- 9.2 Hendaklah memakai pelitup muka sepanjang masa berada di Kafeteria atau mana-mana tempat yang sesak di IPDAS Kampus Kudat.
- 9.3 Makan dan minum di sekitar Kafeteria adalah tidak dibenarkan.
- 9.4 Pelajar hendaklah membungkus makanan yang dibeli dan segera kembali ke kelas.
- 9.5 Bekas makanan hendaklah dibuang ke dalam tong sampah yang telah disediakan.
- 9.6 Sentiasa membasuh tangan menggunakan sabun sebelum dan selepas makan.

## **10. KAEDAH PENGURUSAN PELAJAR BERGEJALA**

### **10.1 SEMASA SESI PENDAFTARAN**

- 10.1.1 Pelajar diminta untuk membuat pemeriksaan suhu di kaunter khas.
- 10.1.2 Sekiranya bacaan suhu melebihi 37.5°C ke atas atau bergejala atau mempunyai kontak rapat dengan pesakit Covid-19, maka pelajar tersebut akan terus diasingkan dari orang ramai dan dikuarantin sementara di bilik yang telah dikhaskan.
- 10.1.3 Urus setia yang bertugas perlu segera memaklumkan kepada Klinik Kesihatan Daerah/ Pegawai Perubatan yang bertugas (jika ada sewaktu pendaftaran) untuk selanjutnya.
- 10.1.4 Sekiranya pelajar disahkan dijangkiti Covid-19 oleh pegawai perubatan/kesihatan, pengurusan pelajar adalah tertakluk kepada SOP Kementerian Kesihatan Malaysia.

### **10.2 SEPANJANG TEMPOH PENGAJIAN**

- 10.2.1 Pelajar yang sakit atau bergejala seperti demam, batuk, selesema, sesak nafas dan sakit tekak termasuk yang menghidap penyakit kronik akan terus dirujuk ke Hospital Daerah Kudat atau Klinik Kesihatan Daerah terdekat.
- 10.2.2 Pelajar akan dikuarantin atau diasingkan jika sekiranya diarahkan oleh pegawai perubatan/kesihatan setelah dirujuk ke Hospital/ Klinik Kesihatan.

10.2.3 Ibu bapa/penjaga diminta untuk mengambil pelajar berkenaan sekiranya perlu atau atas nasihat pegawai perubatan.

## 11. PEMAKAIAN

11.1 Garis Panduan ini adalah terpakai kepada semua **WARGA IPDAS Kampus Kudat** dan untuk **edaran dalaman sahaja**.

11.2 Pelaksanaan ini tertakluk kepada perubahan berdasarkan keadaan semasa Perintah Kawalan Pergerakan Pemulihan dan apa jua arahan atau pekeliling berkaitan daripada pihak berautoriti seperti Majlis Keselamatan Negara (MKN), Kementerian Kesihatan Malaysia (KKM), Kementerian Pengajian Tinggi (KPT), Jabatan Kemajuan Islam Malaysia (JAKIM), Institut Pengajian Islam dan Dakwah Sabah serta lain-lain agensi berkaitan.



**HAJI MOHAMAD ZAMRI BIN MOHAMED SHAPIK**

Pengarah

Institut Pengajian Islam dan Dakwah Sabah

**1 Julai 2020**

Salinan Kepada;  
Ketua Pengarah JAKIM  
Pengarah BDKI  
Semua Ketua Cawangan/ Jabatan/ Pusat/ Unit  
Semua Warga IPDAS

No. Fail: JAKIM.SBH/IPDAS 100-2/3 (105)

LAMPIRAN A

**CARTA ALIR PENDAFTARAN PELAJAR BAHARU  
SIJIL ASAS PENGAJIAN ISLAM DAN DAKWAH (SAPID)  
INSTITUT PENGAJIAN ISLAM DAN DAKWAH SABAH (IPDAS) KAMPUS KUDAT**

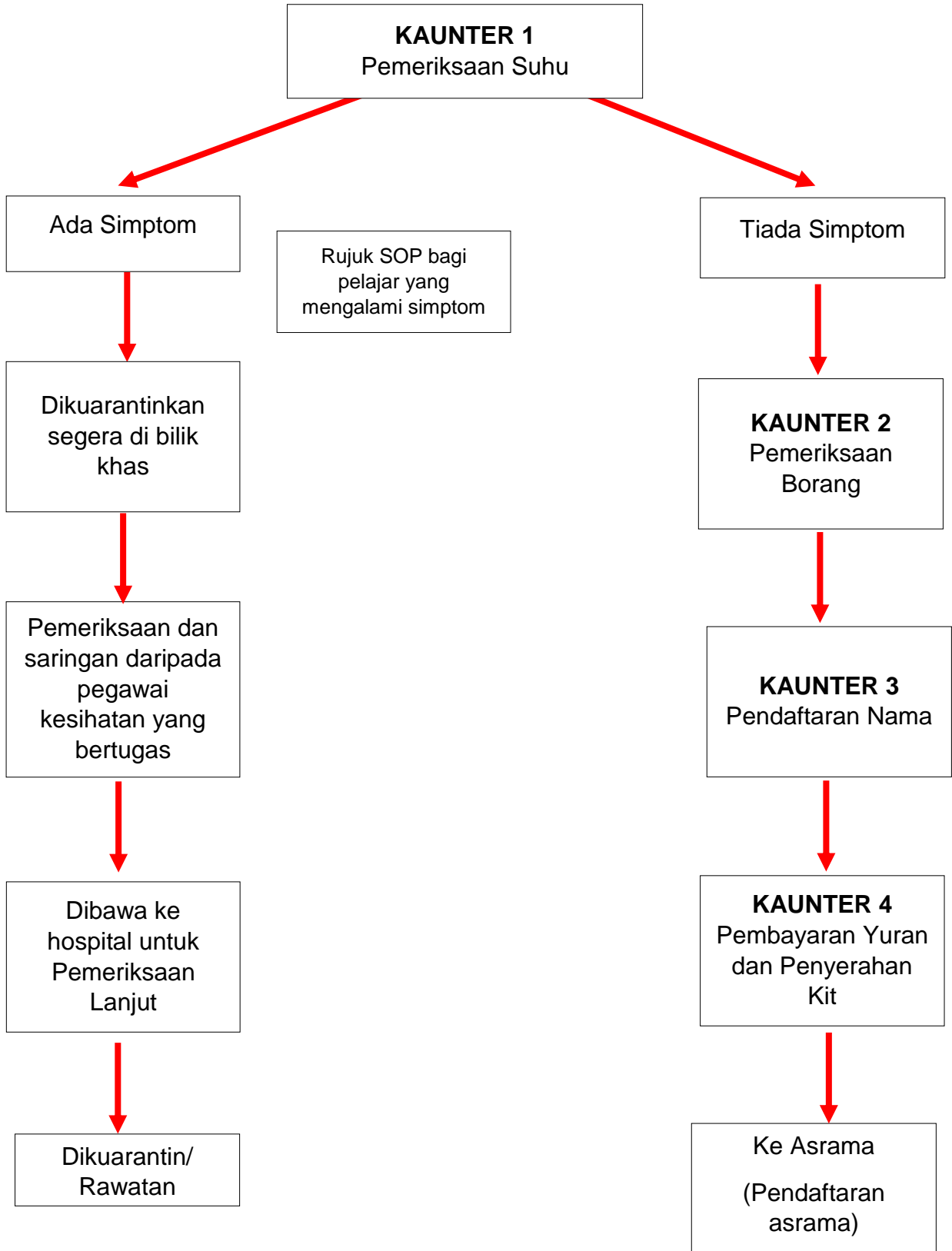

**PELAN LANTAI SESI PROSES PENDAFTARAN PELAJAR  
SIJIL ASAS PENGAJIAN ISLAM DAN DAKWAH SABAH**

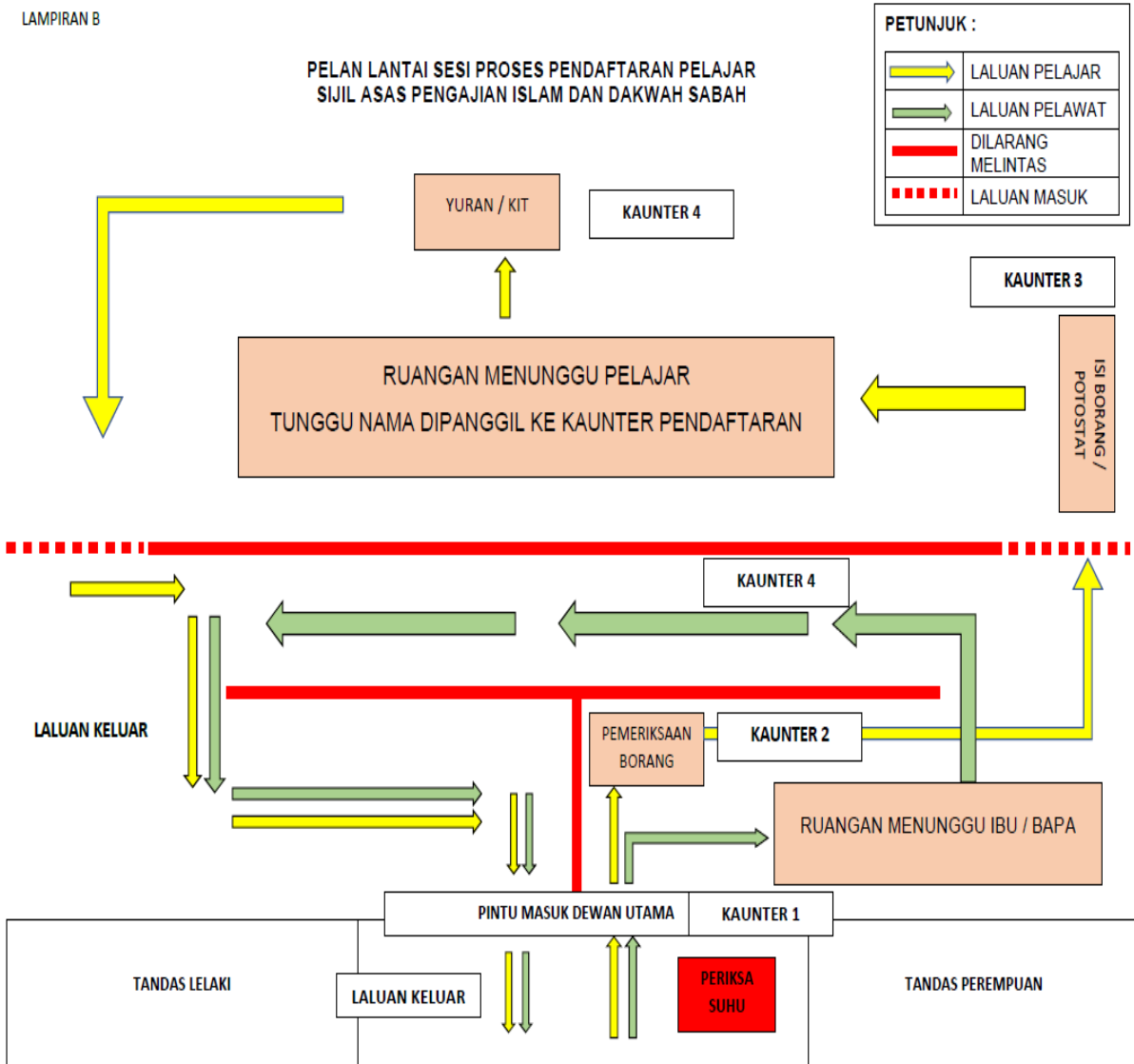

PELAN SUSUN ATUR KATIL DAN ALMARI DALAM DORM ASRAMA  
IPDAS KAMPUS KUDAT 2020

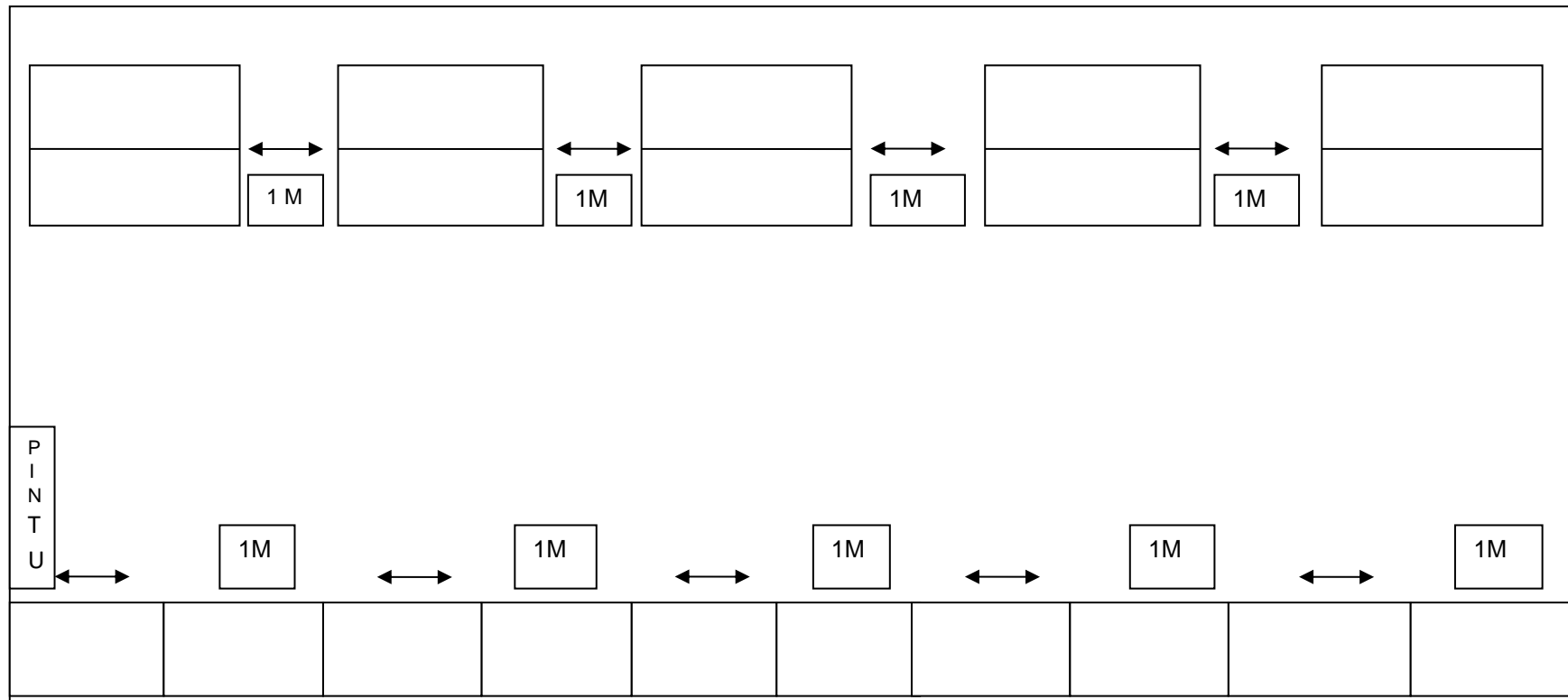

PELAN SUSUN ATUR DALAM DEWAN MAKAN  
IPDAS KAMPUS KUDAT 2020

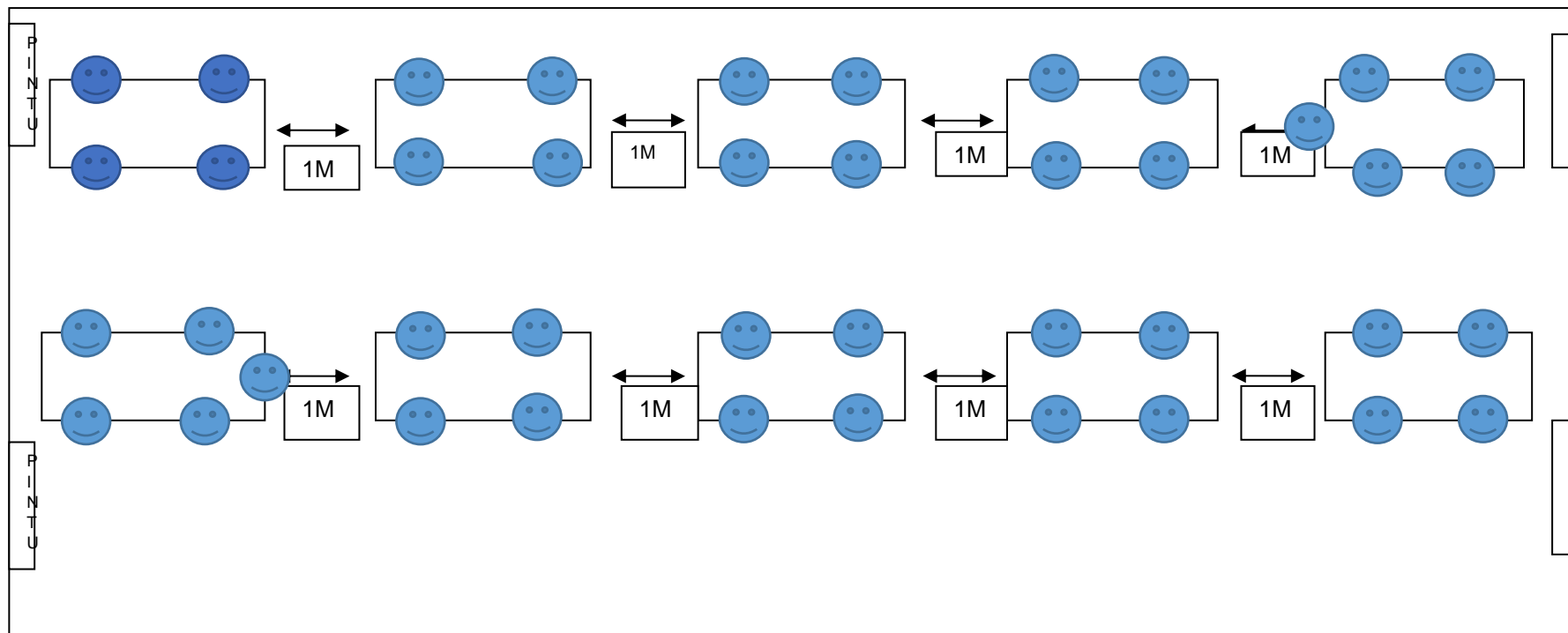

CADANGAN SUSUN ATUR KEDUDUKAN JEMAAH DI DALAM  
SURAU AL-HIDAYAH SEMASA PERINTAH KAWALAN PERGERAKAN PEMULIHAN (PKPP)

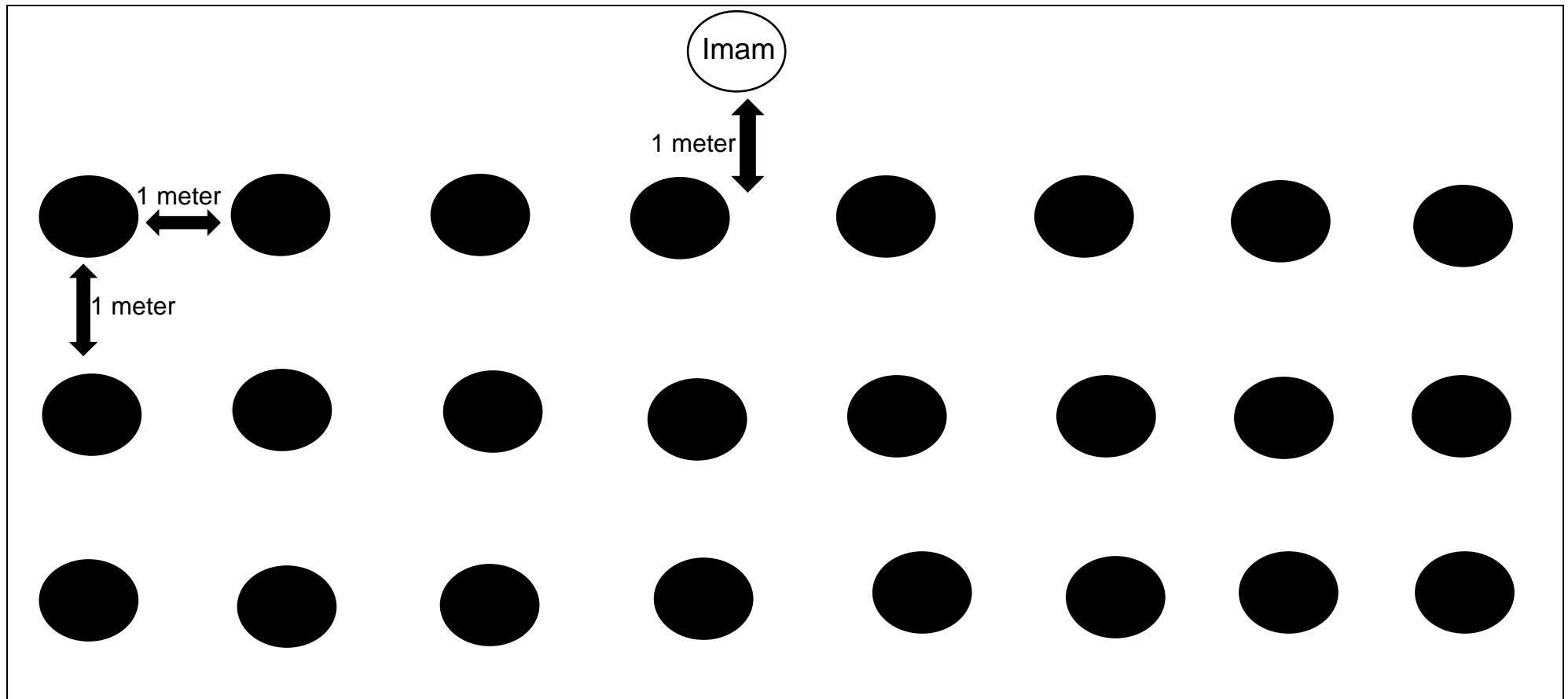



LAMPIRAN F

SUSUN ATUR MEJA DALAM BILIK KULIAH BAGI PELAKSANAAN PDP  
SECARA BERSEMUKA DI IPDAS KAMPUS KUDAT SEMASA TEMPOH  
PERINTAH KAWALAN PERGERAKAN PEMULIHAN (PKPP)

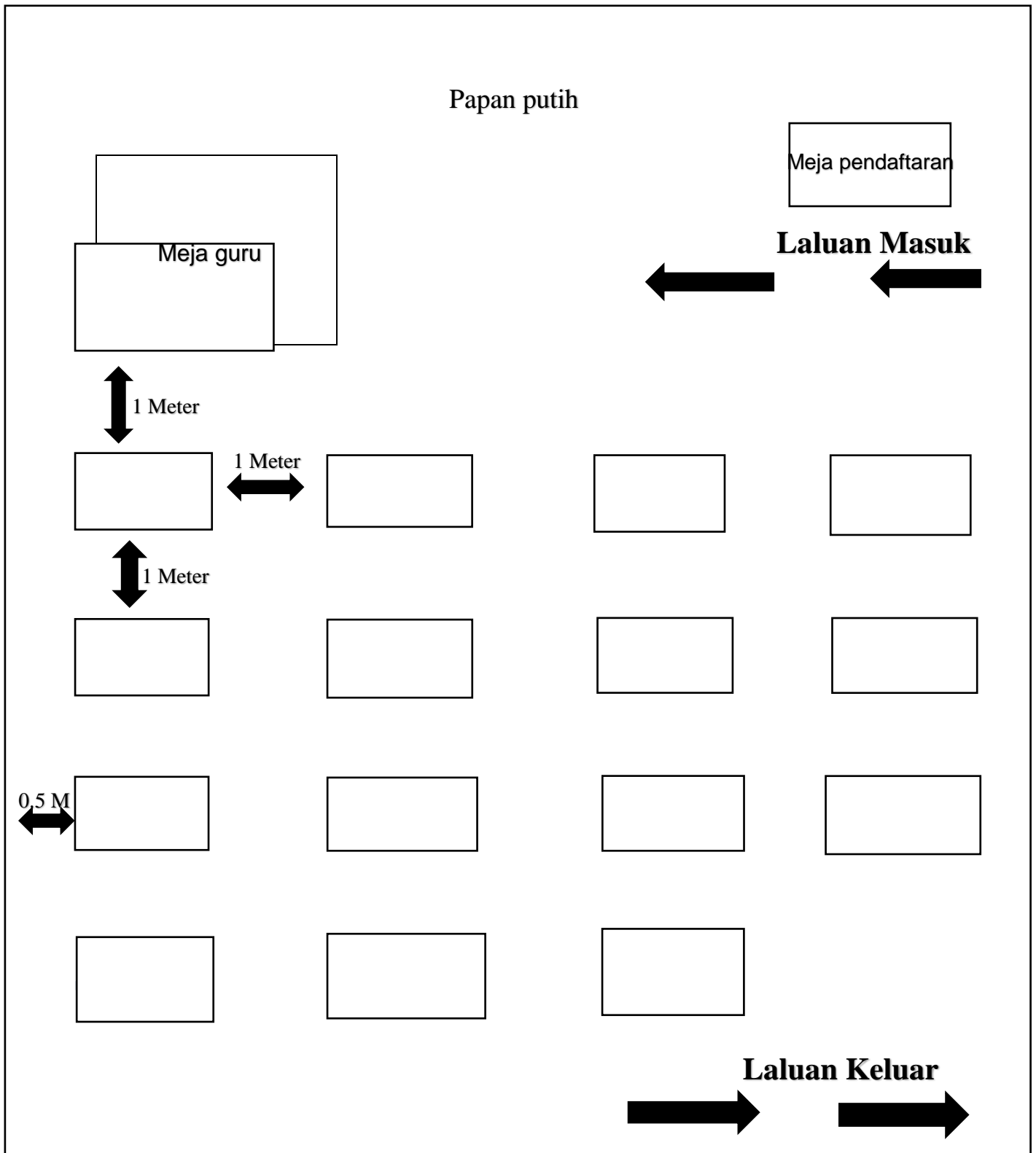

LAMPIRAN G

KEDUDUKAN MEJA PEPERIKSAAN

KELAS BIL	ABU BAKAR		SITI KHADIJAH		UMAR		SITI AISYAH		UTHMAN		ZAINAB	
	1	2	3	4	5	6	7	8	9	10	11	12
1		X		X		X		X		X		X
2	X		X		X		X		X		X	
3		X		X		X		X		X		X
4	X		X		X		X		X		X	
5		X		X		X		X		X		X
6	X		X		X		X		X		X	
7		X		X		X		X		X		X
8	X		X		X		X		X		X	
9		X		X		X		X		X		X
10	X		X		X		X		X		X	
11		X		X		X		X		X		X
12	X		X		X		X		X		X	
13		X		X		X		X		X		X
14	X		X		X		X		X		X	
15												
16	X		X		X		X		X		X	
17												